



**КОЛЕРЛЕУ  
ОПЕРАТОРЛАРЫНА  
АРНАЛҒАН  
ЖАДЫНАМА**

**«РАДУГА» ЛБЗ, 2025**

# ШАБЫТТАНДЫРАМЫЗ.ЕЛІКТІРЕМІЗ. ІСКЕ АСЫРАМЫЗ.

Әр жаңа бизнестегі ең бастысы – бұл Шабыт, «Радуга» ЛБЗ өнімдерінің алуан түрлі және экологиялық тазалығы соншалықты, тұтынушыны жөндеу мен құрылыстағы жаңа жетістіктерге шабыттандыруы мүмкін. Сіздің сүйікті ісіңізге деген құштарлық - біздің екінші қағидамыз. Компанияның тарихы 1996 жылдан бері басталады. Біз 25 жылдан астам уақыт бойы лак бояу өнімдерін шығарамыз. Бұл құмарлықтың көрсеткіші емес пе?

Бізбен бірге құмар болыңыз және өз идеяларыңызға өмір сыйлаңыз! Өзімізге және біздің өнімдерімізге күмән келтірместен ойланған нәрселерді іске асырыңыз, себебі біз сапа мен әртүрлілікке жауап береміз. «Радуга» ЛБЗ өнімдерінің әрбір сатып алушысы өзі үшін ең жаңа шешім тауып, ең батыл идеяларды жүзеге асыра алады!

## КОМПАНИЯ ТАРИХЫ

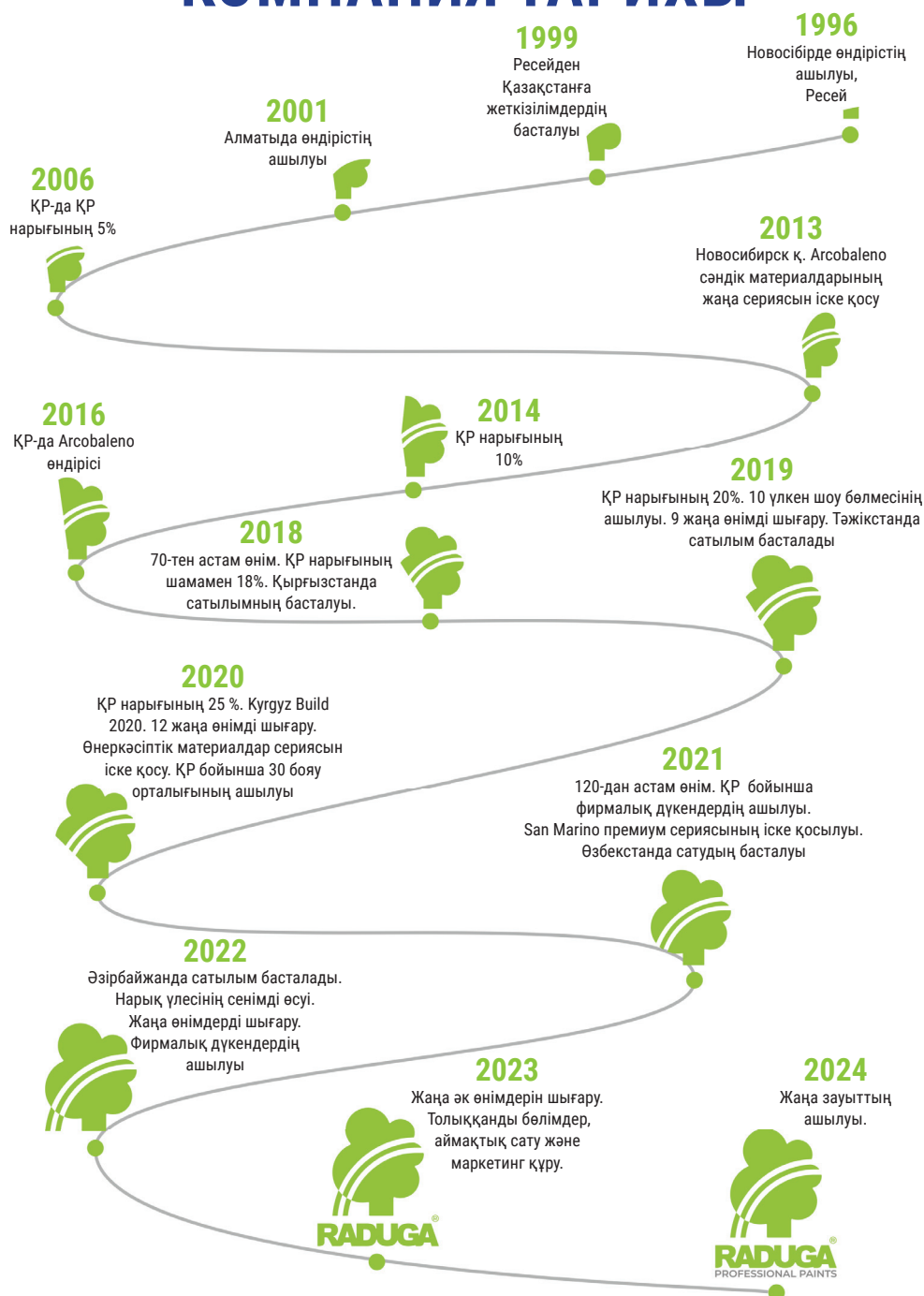

# МАЗМҰНЫ

<b>Беттерді бояуға арналған түстерді қолдану жөніндегі нұсқаулық .....</b>	<b>4</b>
Сәндік сылақ пен тегістеуштің колерлеуі.....	7
Лактың колерлеу коэффициенті .....	7
<b>Color Composer Shop операторының нұсқаулығы .....</b>	<b>8</b>
Color Composer Shop бағдарламасын іске қосу.....	8
Бағдарламаға «ССА» паролі арқылы кіру .....	8
<b>Колерлеу машинасының операторына арналған жадынама .....</b>	<b>12</b>
<b>Колерлеу машинасының операторына арналған жадынама .....</b>	<b>14</b>
Corob First1 мөлшерлегіші, FFM SK350 шейкері, Simple shake 30.....	14
<b>Колерлеу машинасына техникалық қызмет көрсету жөніндегі нұсқаулық .....</b>	<b>16</b>
First1.....	16
Corob D200 мөлшерлегіші, FFM SK350 шейкері, simpke snake 30.....	20
Corob D410 мөлшерлегіші FFM SK350 шейкер, simpke snake 30 .....	21
Corob D400 мөлшерлегіші FFM sk350 шейкер, simpke snake 30 .....	22
Corob First1 мөлшерлегіші FFM SK350 шейкер, simpke snake 30.....	23
<b>Техникалық қызмет көрсету.....</b>	<b>24</b>
Ақаулықтарды жою .....	24
Нұсқаулықпен танысу парағы.....	26

# БЕТТЕРДІ КОЛЕРЛЕУГЕ АРНАЛҒАН ТҮСТЕРДІ ҚОЛДАНУ БОЙЫНША НҰСҚАУЛЫҚ

1. Бояуды колерлеу бүкіл технологиялық сәттерді біріктіруді қажет ететін күрделі физика-химиялық процесс.

2. Пигменттердің ерекшелігіне байланысты «С» базасындағы ашық және қанық түстер, әдетте, төмен жабындыға ие. Үлкен көлемді колерлеу бұрын, алдымен колерлеуге жоспарланған қабырғаға сынақ колерлеуді жасауды ұсынамыз.

3. Мүмкіндігінше күлгін, ашық сары, ашық қызыл, ашық көк түстерден аулақ болыңыз. Бұл түстермен колерленген бояу беттің жабылуына қажетті талаптарға жауап бермейді. Бұл колоранттардың физика-химиялық қасиеттеріне (пигментті пастадағы пигменттің құрғақ затының төмен мөлшері, пигменттің төмен тығыздығы, «С» негізінің мөлдір бояуы) және осы түстің формуласының өзіне байланысты.

4. Мүмкіндігінше, осы түстердегі қасбеттік ЛБМ-ын колерлеуден аулақ болу керек, клиентке қажетті гамманың басқа «проблемасыз» түс нөмірлерін ұсыну қажет.

5. Клиенттің ашық және проблемалы түстерге табандылығы (төменде қараңыз), клиентке «А» базасы бойынша осы түстің пастелді реңктеріне боялған немесе құрамында рецептурасы бойынша оксидті пигменттерді (VT coloris ST coloris RT coloris) пайдалана отырып боялған бояумен толтырылған алдын ала тегістеу туралы міндетті түрде ескерту қажет. Бұл технология жұмыс құнының шамалы қымбаттауымен осындай проблеманың әмбебап шешімі болып табылады.

6. Сынақ бояуы және алдын ала тегістеу бойынша ұсыныстарды сақтамау компаниядан түпкілікті нәтиже үшін жауапкершілікті алып тастайды. Бұл жағдайда бояу сапасының барлық мәселелері клиентке жүктеледі. Бұл туралы клиентті МІНДЕТТІ ТҮРДЕ ескерту қажет.

7. Лак-бояу материалдарын (ЛКМ) колерлеу үшін қолданылатын Monicolor NOVA және Ral түстерінің төменде келтірілген тізіміне ерекше назар аударыңыз. Түстердің тізімі толық емес және жұмыс барысында толықтырылады.

## Проблемалы түстердің тізімі:

L-088	M-082	X-016	Y-004	K-140	RAL 1004
L-093	M-091	X-017	Y-013	K-077	RAL 6037
L-122	M-092	X-018	Y-050		RAL 1028
L-124	M-093	X-027	Y-027		RAL 3002
L-131	M-129				RAL 3020
L-137	M-132				RAL 3003
L-138	M-133				
L-140	M-134				
L-082	M-136				
L-077					
L-075					

1. Дәл түсті және оны одан әрі бірнеше рет оны қайталауға кепілдік беретін тек негізгі бояулар мен эмальдар (PP сериясы «радуга», «Arcobaleno «және» san marito») (а базасы және с базасы нұсқаларында сатылады).

2. Базаға жатпайтын бояуларды, сіз пастельді түстермен колерлеу аласыз (а базасының желдеткіші), желдеткіште таңдалған үлгіге сәйкес түстің дәл қайталануына кепілдік берілмейді.

3. Декоративті жабындар (жібек әсері, велюр және т.б.), Сонымен қатар стандартты желдеткіште таңдалған түстен ауытқуларға ие болады, өйткені олар меруерт пигменттерімен және арнайы қоспалармен қаныққан.

4. Бояуға арналған өз желдеткіші бар материалдарға ерекше назар аудару керек! Бұл өнімдер үшін түстерді таңдау тек ұсынылған гаммадан алынады! Басқа түстерге сәйкестікке кепілдік жоқ!

5. Реңкті таңдағанда абай болыңыз! Түсті таңдағанда беттің жарықтандырылуын ескеру қажет екенін ескеріңіз; бірдей реңк үй ішінде және қасбетте әр түрлі көрінеді.

6. «Жарық шкафы» немесе «колорист шамы» әр түрлі жарық кезінде түстің қалай көрінетінін түсінуге көмектеседі. Олар табиғи күндізгі немесе жасанды жарықты тамаша көрсетіп, қажетті түсті тез және дәл таңдауға көмектеседі.

7. Колерленген бояудың түсі құрғағаннан кейін ғана таңдалғанға толығымен сәйкес келеді.

8. Сұйық күйдегі бояулардың түсі үлгілерде таңдалғаннан ерекшеленеді. Қараңғы реңктерде олар ашықтау, ашық түстерде олар күңгірттеу болады

9. Бір шелектен артық колерлеу кезде қажет:

а. Барлық шелектер бір партия және бір орамнан екеніне назар аударыңыз, содан кейін барлық шелектерде түс мүлдем бірдей болады.

б Бірінші шелекті бояғаннан кейін, сынақ түсін жасаңыз және оны реңкпен салыстырып, қалған көлеммен салыстырыңыз.

## БІЛУ МАҢЫЗДЫ!

- Өнеркәсіптік пигментті пасталар жоғары концентрацияланған, компьютерлік колерлеуге арналған пигментті пасталарға қарағанда 10 есе қанық.

- Пигментті пасталардың жоғары концентрациясы колерлеу рецеттерінде және түстің өзіндік құнында айырмашылықты тудырады.

- Көбінесе өнеркәсіптік бояуға арналған пигментті пасталар компьютерлік реңктегі ұқсасынан өзгеше болады. Мысалы, компьютерлік реңктегі қара пигменттің көк реңктері болады, ал өндірістік аналогының күміс реңктері бар.

- Сондықтан, бір түсті әр түрлі тәсілдермен колерлеу кезінде айырмашылықты байқауға болады. Бір тапсырыстың әр түрлі реңктерімен проблемаларды болдырмау үшін бүкіл топтаманы бір тәсілмен (өнеркәсіптік немесе компьютерлік) колерлеу ұсынылады.

- Әйтпесе, өтінімді берген менеджер нәтижеге жауапкершілік тартады!

- Қасбеттік бояуларды алу үшін пайдаланылатын колоранттардың жарыққа төзімділігіне ерекше назар аудару қажет.

- Жарыққа төзімділік 1-ден 8-ге дейінгі диапазондағы арнайы кестелерде көрсетілген. Бір төмен, сегіз-жоғары жарыққа төзімділік туралы айтады.

Компьютерлік және өнеркәсіптік бояуда қолданылатын «Радуга» ТМ колері түске байланысты 6 және 8 баллға сәйкес келеді.

## СӘНДІК СЫЛАҚ ПЕН ТЕГІСТЕГІШТІ КОЛЕРЛЕУ

- Бояулар мен эмальдардан айырмашылығы, сәндік сылақ пен тегістегішті колерлеу аз мөлшерде пигментті қажет етеді. Қажетті түске қол жеткізу оңайырақ, өйткені сәндік сылақ пен тегістеуіште басқа пигменттерді ығыстыратын ақ пигмент(титан диоксиді ХТ) аз мөлшерде болады.
- Мұны түсіну оңай, әр түрлі өнімдерді колерлеудің түзету коэффициенттеріне қарап (кестенің мысалын қараңыз), Р-34 декорын және Р-114 эмалін колерлей отырып, біз эмаль колерлеуінің тек 18% пигментін жұмсаймыз.
- Арт Бетон, Р-34 декор, Picasso, Profi, Granello Perfetto, Velours сәндік сылақ негізінде түстерді бояу кезінде бағдарламада Direct dsp арқылы ХТ пигментін қоспай түзету қажет болады.

## ЛАКТЫҢ КОЛЕРЛЕУ КОЭФФИЦИЕНТІ

### «А»базасы бойынша түс:

1 литр лак үшін 3,1 мл ХТ қосу керек

3 литр лак үшін 9,3 мл ХТ қосу керек

### «С» базасы бойынша түс: 1 :1 (түзетусіз)

# COLOR COMPOSER SHOP ОПЕРАТОРЫНЫҢ НҰСҚАУЛЫҒЫ

Колерлеу машинасының операторына арналған Color Composer Shop бағдарламасын пайдалану туралы қысқаша нұсқаулық.

Color Composer Shop бағдарламасы бояуды колерлеуге арналған және келесі тапсырмаларды орындайды:

1. Дерекқордағы реңктерге арналған стандартты рецепттерді іздеу.
2. Автоматты мөлшерлегішпен жұмыс істеу кезінде автоматты режимде колерлеуді орындау.
3. Арнайы пайдаланушы рецепттерін құру және оларды мәліметтер базасында сақтау.
4. Клиенттік мәліметтер базасын жүргізу.
5. Құтылардың жапсырмаларын арнайы принтермен басып шығару (қосымша).
6. Автоматты мөлшерлегіштерге қызмет көрсету процедураларын басқару.

*Бұл сипаттама Color Composer Shop бағдарламасын пайдалануға қатысты және мөлшерлегіштерді пайдалану және техникалық қызмет көрсету процедураларына қатысты емес.*

## COLOR COMPOSER SHOP БАҒДАРЛАМАСЫН ІСКЕ ҚОСУ:

- жүйелік блок пен мониторды қосыңыз;
- Жұмыс үстеліндегі төте жолды пайдаланып Color Composer Shop іске қосыңыз.

## БАҒДАРЛАМАҒА «ССА» ПАРОЛІ АРҚЫЛЫ КІРУ

Іске қосылғаннан кейін Corob Driver бағдарламасында жабдықты инициализациялау процесі жүреді. Сәтті инициализациядан кейін паста үрлейтін терезе ашылады. Үрлеу аяқталғаннан кейін бағдарлама процестің аяқталғаны туралы хабарлама береді.

Терезенің жоғарғы жағында біз топта бөлімді таңдаймыз, содан кейін өнімді таңдаймыз (бояу, лак, сәндік сылақ).

Барлық өнімдерді көру үшін All product қолданылады.

Біз өнімді таңдаймыз, содан кейін каталогтан түс кодын енгізіп, Enter пернесін басамыз.

Терезенің оң жағында таңдалған реңктің шамамен көрінісі пайда болады.

Тізімнен орау көлемін таңдаймыз. Стандартты емес көлемді колерлеу үшін Басқалары таңдаймыз және пернетақтадан қажетті көлемді енгіземіз. Таңдағаннан кейін Енгізу батырмасын басыңыз.

Оң жақтағы ашылған терезеде сіз колерлеу туралы жалпы ақпаратты көре аласыз.

Колерлеу процесін бастау үшін Колерлеу батырмасын басыңыз.

Содан кейін Corob Driver бағдарламасы ашылады, расталғаннан кейін колерлеу басталады.

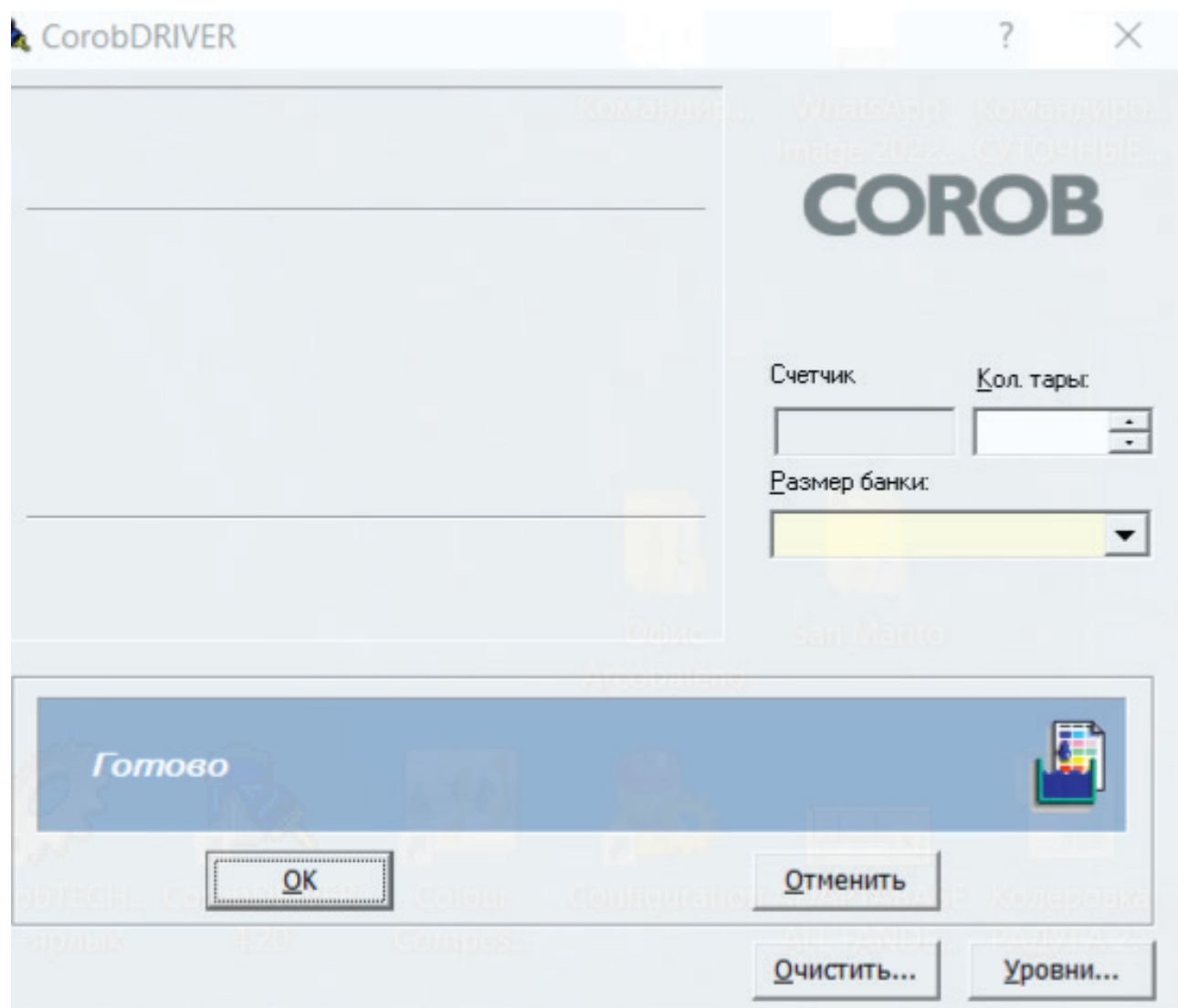

Колорант деңгейін толтыру үшін Corob Driver бағдарламасын ашып, деңгейлерді ашу керек, колорант деңгейін толтыру үшін қажетті позицияны таңдап, терезесінің төменгі жағындағы Қосу батырманы басыңыз.

Пигментті қол режимінде ағызу үшін негізгі терезеде Тегін мөлшерлеу батырманы басыңыз .

Жасалған колерлеу тарихын көру үшін негізгі терезеде statco8 батырмасын басу керек.



Ашылған терезеде күнтізбелік кезең таңдалады, ол бойынша колерлеуді қарау керек және Енгізу пернесі басылады. Сондай-ақ, сіз нақты күндерді енгізе отырып, Соңғы аптадағы және Соңғы айдағы колерлеуді көре аласыз.

Кестеде таңдалған кезеңдегі колерлеулер көрсетіледі.

«С» базасы бойынша сәндік материалдарды бояған кезде Direct dispense бағдарламасында (бояуға дейінгі түзету бағдарламасы)ақ КТ пигментін алып тастау қажет

«А» базасы бойынша Р-129 (жартылай жылтыр, күңгірт) лакты колерлеу кезде Direct dispense бағдарламасында (колерлеуге дейінгі түзету бағдарламасы) 1л лакқа 3,1 мл, 3л үшін 9,3 мл мөлшерінде ақ «ХТ» пигментін қосу қажет.

## МАҢЫЗДЫ!

Оң жақтағы түсініктеме аббревиатуралары колерлеу кодынан төмен.

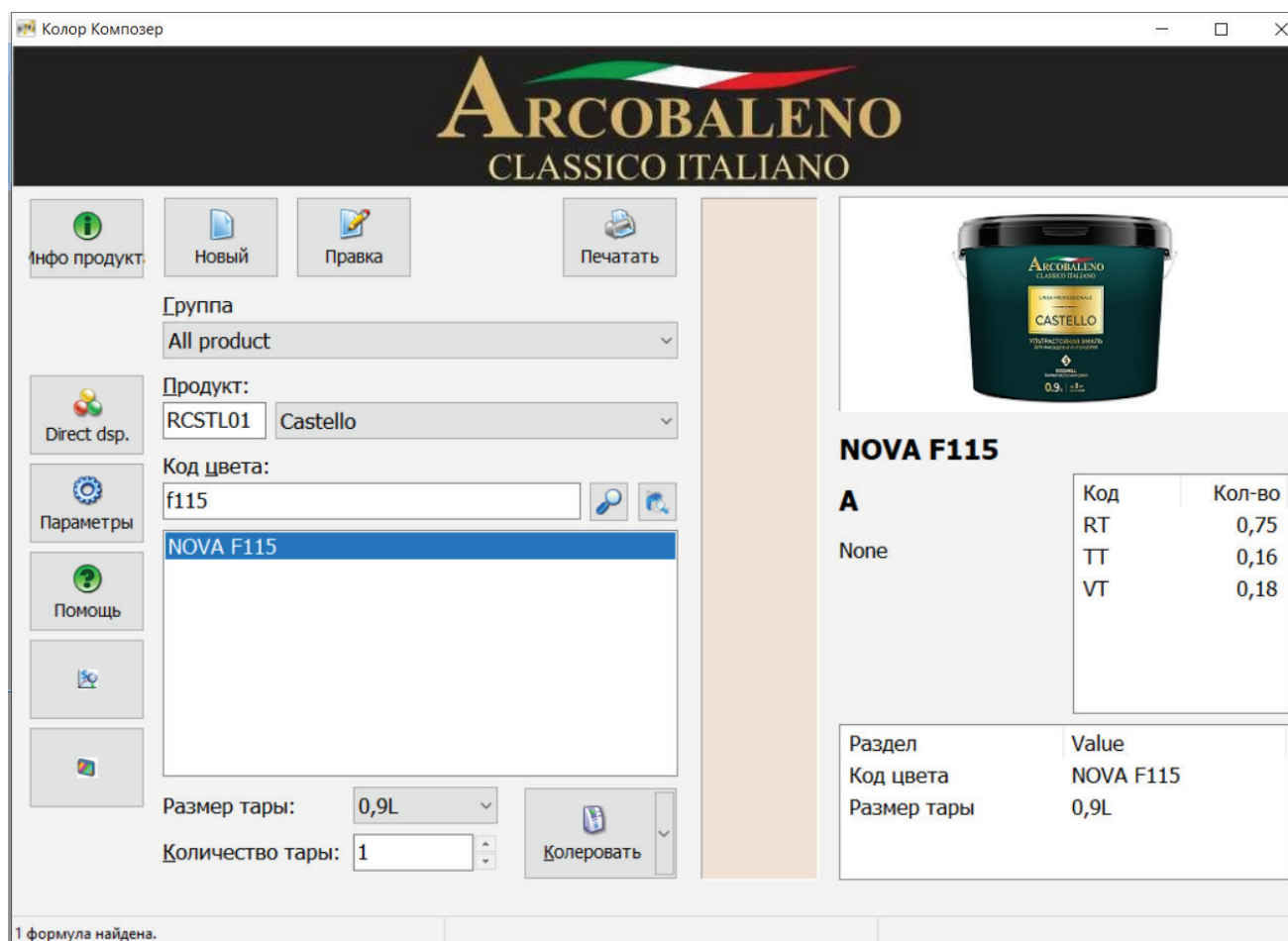

Колор Композер

**ARCOBALENO**  
CLASSICO ITALIANO

Инфо продукт   Новый   Правка   Печатать

Группа  
All product

Продукт:  
RCSTL01 Castello

Код цвета:  
f115

Direct dsp.

Параметры

Помощь

NOVA F115

Размер тары: 0,9L

Количество тары: 1

Колеровать

**NOVA F115**

А	Код	Кол-во
None	RT	0,75
	TT	0,16
	VT	0,18

Раздел Value  
Код цвета NOVA F115  
Размер тары 0,9L

1 формула найдена.

Colour Composer бағдарламасында формулаларға келесі ескертпелер қолданылуы мүмкін:

LH	Төмен жасыру
NW	Ауа райына төзімділігі төмен
DI	Ластау реңк
LI	Тым ашық реңк
ME	Метамерия
None	Ескертулер жоқ

# КОПЕРЛЕУ МАШИНАСЫНЫҢ ОПЕРАТОРЫНА АРНАЛҒАН ЖАДЫНАМА

## 1. Тазалықты сақтау

Мөлшерлегіш мен шейкерді таза күйде ұстау керек

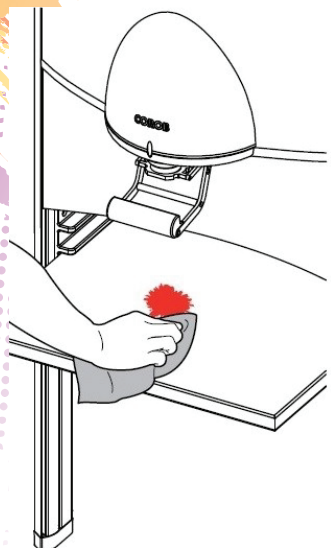

Corob D-200



Шейкер

## 2. Мөлшерлегіш саптамаларын тазалау

Күн сайын саптамаларды кепкен пигменттен тазалаңыз

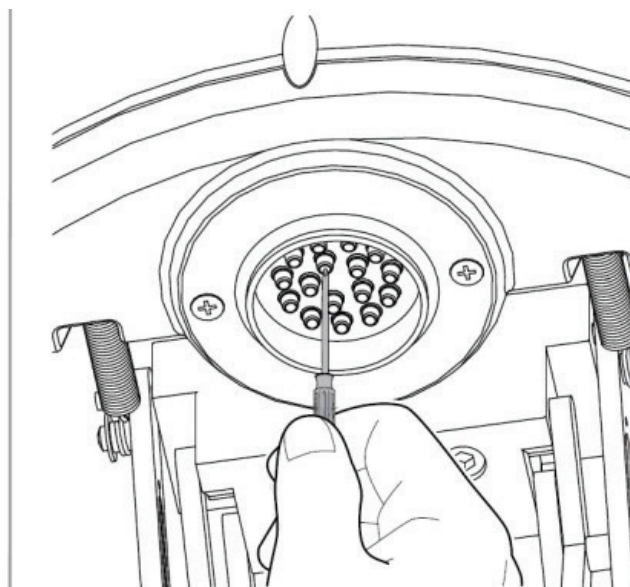
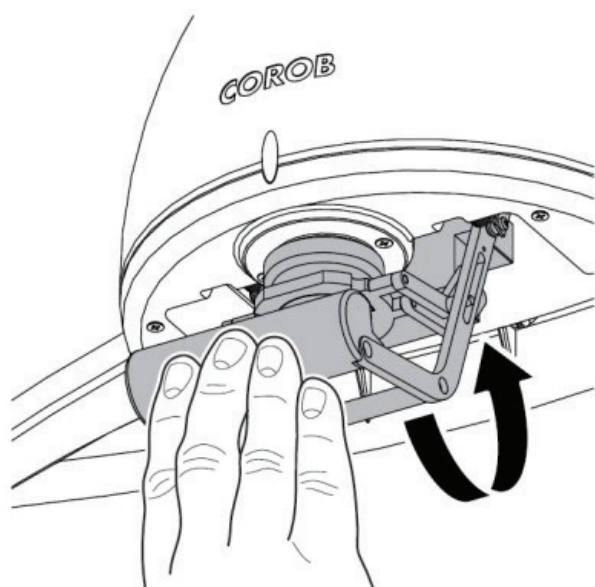

## 3. Мөлшерлегіш саптамаларын ылғалдандыру жүйесіне су қосу

Күнделікті жағдайды тексеріп, губканы ылғалдандырыңыз. Егер губка лас болса, оны резеңке қақпақтан шығарып, жақсылап шайыңыз

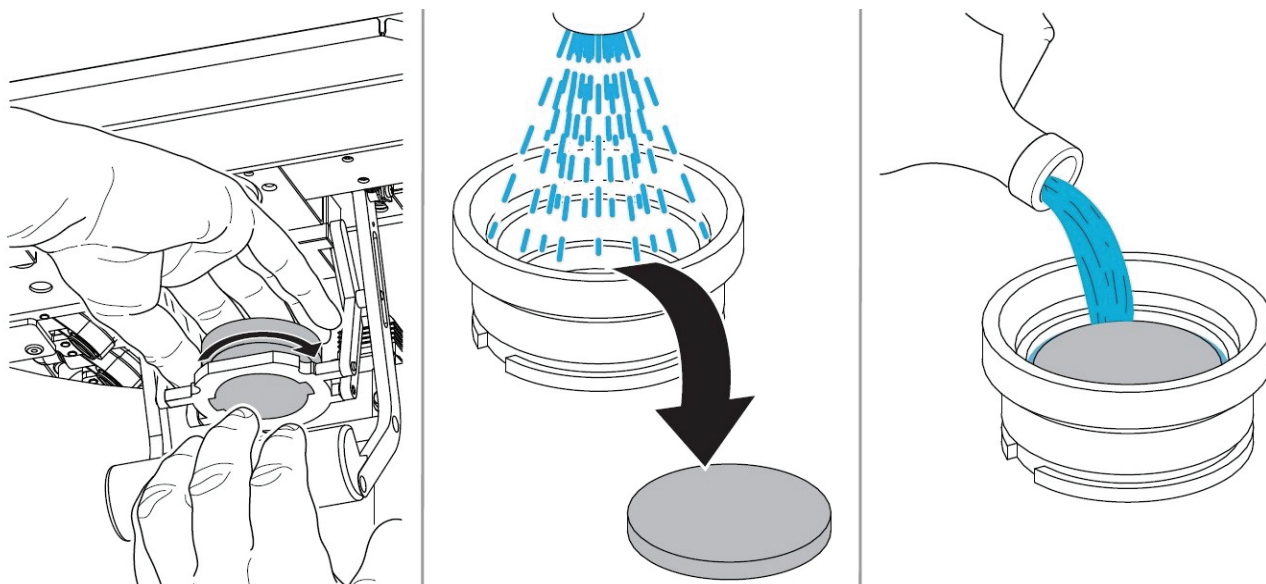

4. Колерлеу бағдарламасын іске қосудан кейін күн сайынғы таңғы таза-  
лау.

5. Машинада және бояу бағдарламасында колоранттардың деңгейін ап-  
тасына бір реттен кем емес салыстырып тексеру жүргізу

**6. Шейкерге қызмет көрсету:**

Ай сайын шейкер амортизаторларының қысқыш бұрандалары мен өзек-  
терін майлау қажет.

Қысқыш бұрандалар үшін «Литол» типті майлағышты қолданыңыз.

Амортизаторлардың өзектері үшін силикон немесе тефлон жақпа спрей-  
ін қолданыңыз.

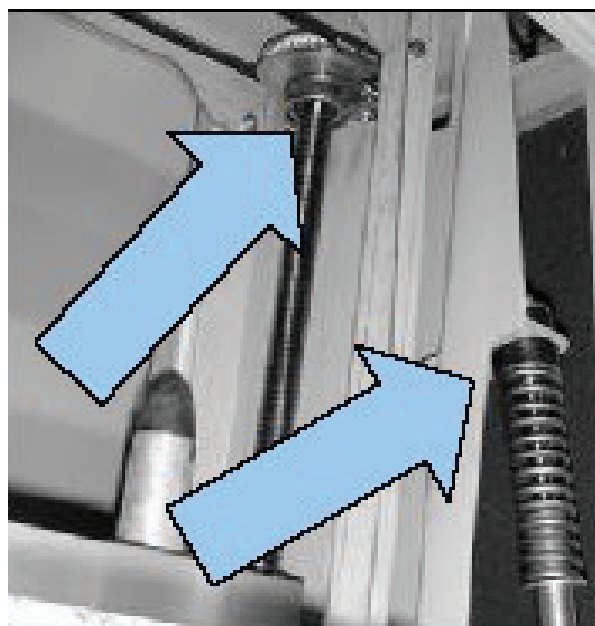

# КОЛЕРЛЕУ МАШИНАСЫ ОПЕРАТОРЫНА АРНАЛҒАН ЖАДЫНАМА

## COROB FIRST1 МӨЛШЕРЛЕГІШІ, FFM SK350 ШЕЙКЕРІ, SIMPLE SHAKE 30

### 1. Тазалықты сақтау

Мөлшерлегіш мен шейкерді таза күйде ұстау керек

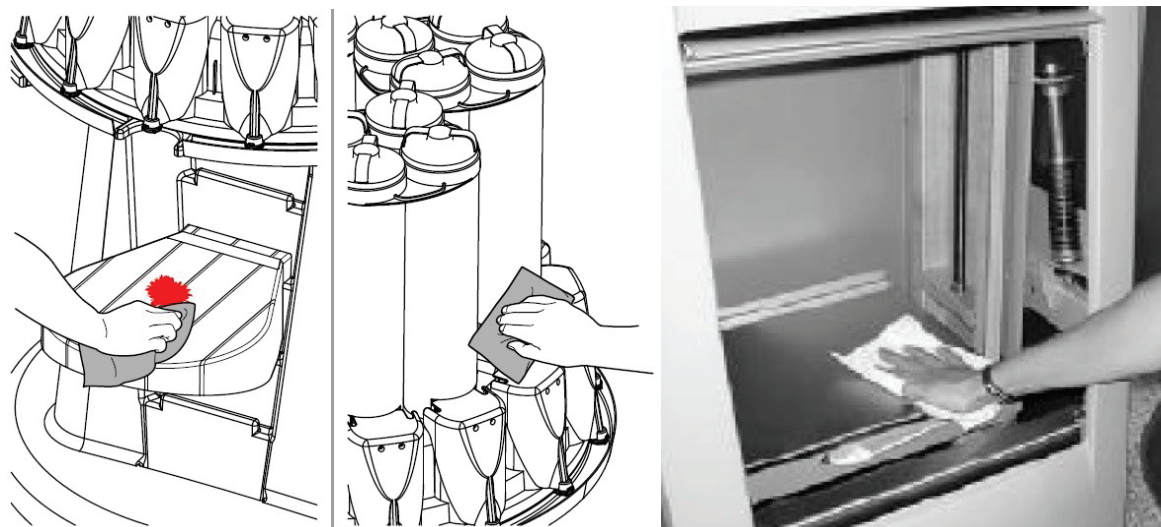

### 2. Саптаманы тазарту жүйесіне техникалық қызмет көрсету

Күнделікті щетканы тазалап, контейнерге су қосыңыз.

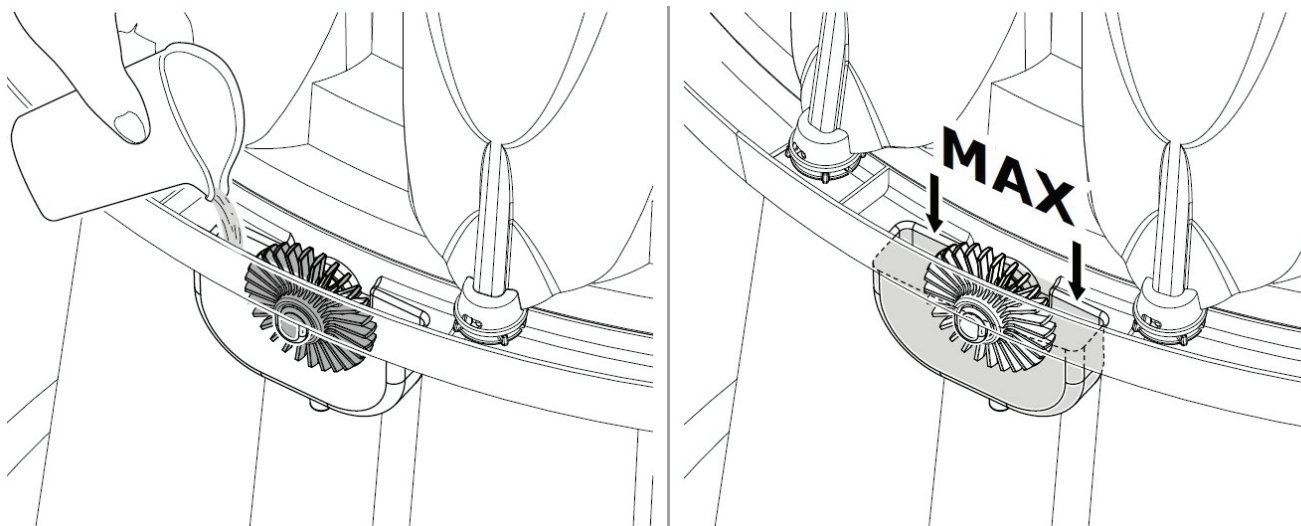

### 3. Тамшы жинағышты тазалау

Қажет болса, мөлшерлегіш науаларын кептірілген пигменттен тазалаңыз

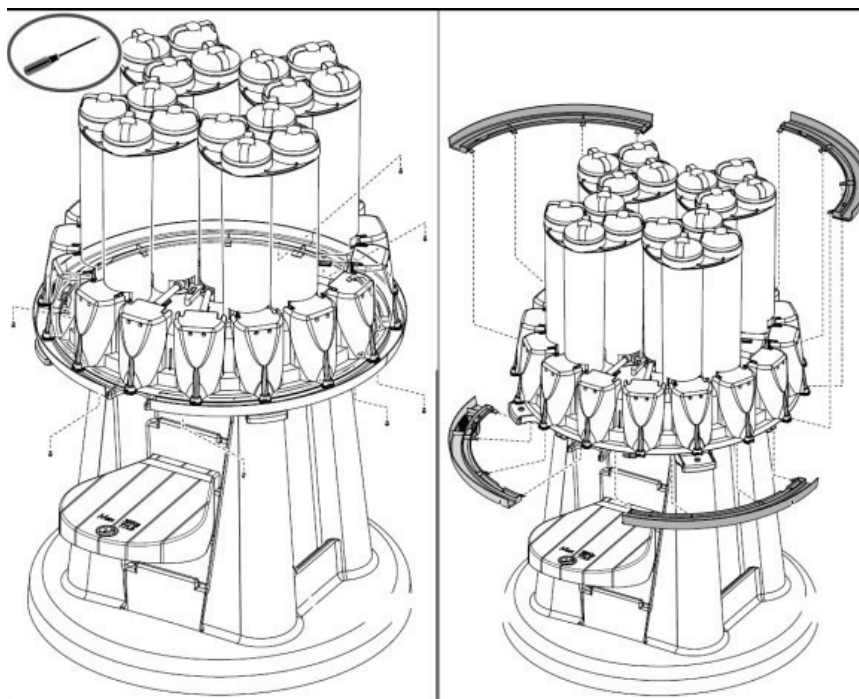

4. Колерлеу бағдарламасын іске қосқаннан кейін күнделікті таңертеңгі тазалауды орындау

5. Машинада және бояу бағдарламасында колоранттардың деңгейін аптасына бір реттен кем емес салыстырып тексеру жүргізу

6. Шейкерге қызмет көрсету

Ай сайын шейкер амортизаторларының қысқыш бұрандалары мен өзектерін майлау қажет.

Қысқыш бұрандалар үшін «Литол» типті майлағышты қолданыңыз.

Амортизатор өзектері үшін силикон немесе тефлон спрей жақпасын қолданыңыз

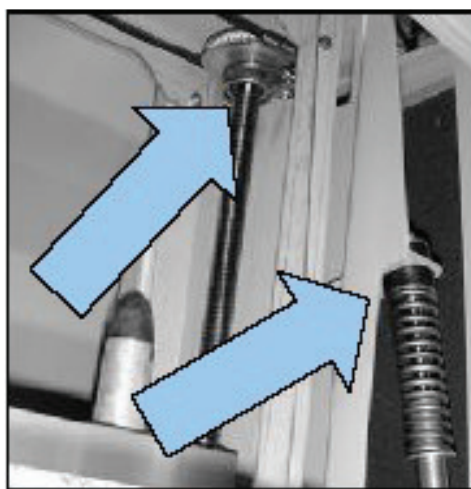

**НАЗАР АУДАРЫҢЫЗ!!!**

ҚЫЗМЕТ КӨРСЕТУ ЖҰМЫСТАРЫ ТЕК ҚУАТЫ ӨШІРІЛГЕН ЖАБДЫҚТА ЖҮРГІЗІЛЕДІ

Corob Firs1 мөлшерлегіші, FFM SK350 Shaker, Simple shake 30 ●

# КОЛЕРЛЕУ МАШИНАСЫНА ТЕХНИКАЛЫҚ ҚЫЗМЕТ КӨРСЕТУ ЖӨНІНДЕГІ НҰСҚАУЛЫҚ

## FIRST1

Техникалық қызмет көрсету жөніндегі нұсқаулық

### Сипаттама

#### *Discovery (First 1) мөлшерлегішіне күнделікті қызмет көрсету бойынша ұсыныстар*

1. Мөлшерлегішті таза ұстау керек (1-сурет) және әр таң сайын таңертеңгі тазалауды (саптамаларды үрлеуді) орындау, осылайша мөлшерлегіш бөліктері мен механизмдерінің жасырын қуыстарындағы арналарды тоқырау, кептіру колорантынан босату керек. Мөлшерлегіштің қалыпты өнімділігі, басқаша айтқанда, дозалаудың дәлдігі немесе «түске дәл сәйкес болу» осыған байланысты.



Рис.1

2. Таңертеңгі тазалау мөлшерлегішті 12 сағат сайын 1 рет іске қосқан кезде автоматты түрде орындалады, яғни соңғы колерлеу түскеннен бері 12 сағаттан астам бос тұрған колбалар қатысады.

3. Тоқтап қалу, сондай-ақ колорантпен толтырылған мөлшерлегішке нашар қызмет көрсетуге жол бермеңіз! Мөлшерлегіш неғұрлым көп жұмыс істесе, соғұрлым колбаларда, түтіктерде, арналарда колорантты толтыру, жаңарту ертерек жасалады – сәйкесінше оның кебуіне жол берілмейді.

Мөлшерлегіштің құрылымдық ерекшеліктеріне байланысты (саптамаларды ылғалдату жүйесінің болмауы, саптамалардың дизайны), колорант саптамада және сорғы корпусының арнасында қалыңдай бастайды, осылайша қалыпты іске қосу қабілетін бұзады. Нәтижесінде, бояу процесінде колоранттың жеткіліксіз мөлшері құмыраға түседі, бұл бірінші кезекте дозаның дәлдігіне әсер етеді.

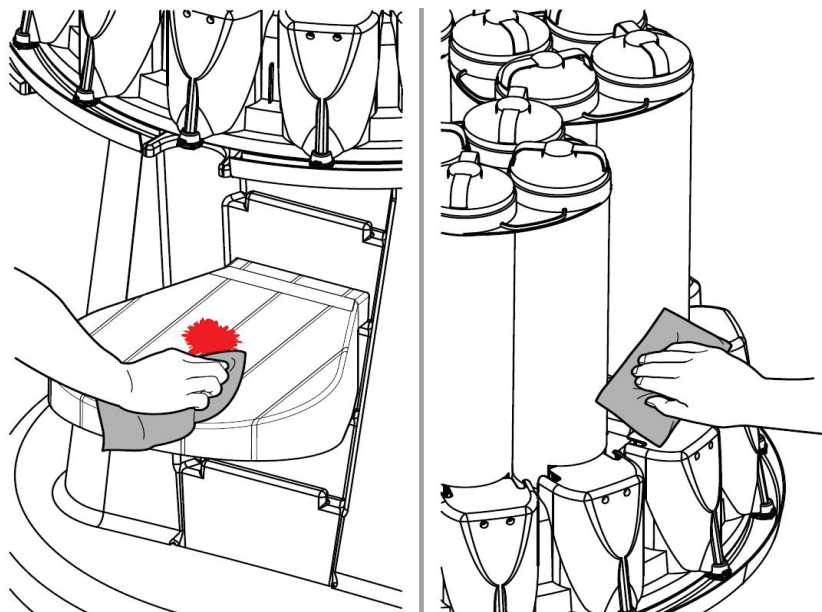
4. Саптаманың шығыс саңылауын (сурет.2) оны бір нәрсемен шұқып тазалауға тыйым салынады!!! Резеңке клапанның тығыздығы бұзылады және осылайша жүйеге ауа кіруі артады. Саптаманың ішіндегі қалған колорант тезірек кебеді - және «тығын» қалыптастырады.

Сорғы жұмыс істеп тұрған кезде жүйеде артық қысым пайда болады және бұл саптамалардың, сорғылардың қаптамаларының, сорғылардың өздері мен оның жетегінің (эл.мотор) мерзімінен бұрын істен шығуына әкеп соғады. Нәтижесінде біз мәжбүрлі, ұзақ мерзімді мөлшерлегіштің тоқтап қалуы + қымбат жөндеуді аламыз...



Рис.2

5. Мөлшерлегіш саптамаларын тазарту жүйесі.

**Су резервуары мен щетка үнемі таза болуы керек! (сурет.3)**

Егер бұл жасалмаса, кері процесс басталады, тазарту емес, саптамаларды ластау процесі. Резервуар ластанған кезде тазалаңыз, бірақ аптасына кемінде 1 рет, өйткені су буланып кетеді.

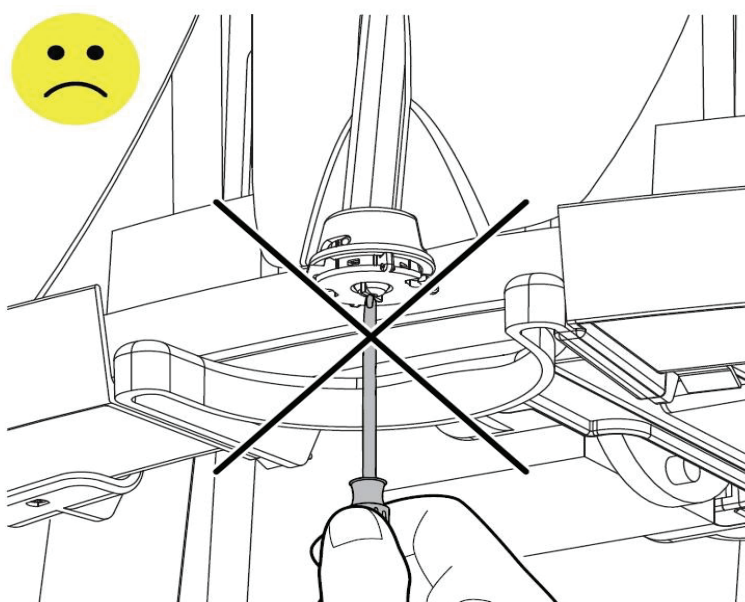
Резервуарды толығымен толтырмаңыз, МАХ деңгейіне дейін 1 см қалдырыңыз. (сурет.3).

Соңғы жылдардағы мөлшерлегіштерде щеткасы бар резервуар алынбалы, ал ертеректерінде науамен бірге алынып тасталады, бекіту орындары (сурет.5) нүктелі сызықтармен көрсетілген, резервуарды тазалағаннан, маңдайын алып тастағаннан кейін жинау кері тәртіппен жүргізіледі.

Алынбалы резервуарды электрлік жетегінің беріліс қорабының кірісіне кері орнату кезінде қозғалтқыш және щетка дөңгелегіндегі қону тесігіне назар аудару керек.



Рис.3



Рис.5

#### **6. Мөлшерлегіш колбаларында колорант деңгейін орнату.**

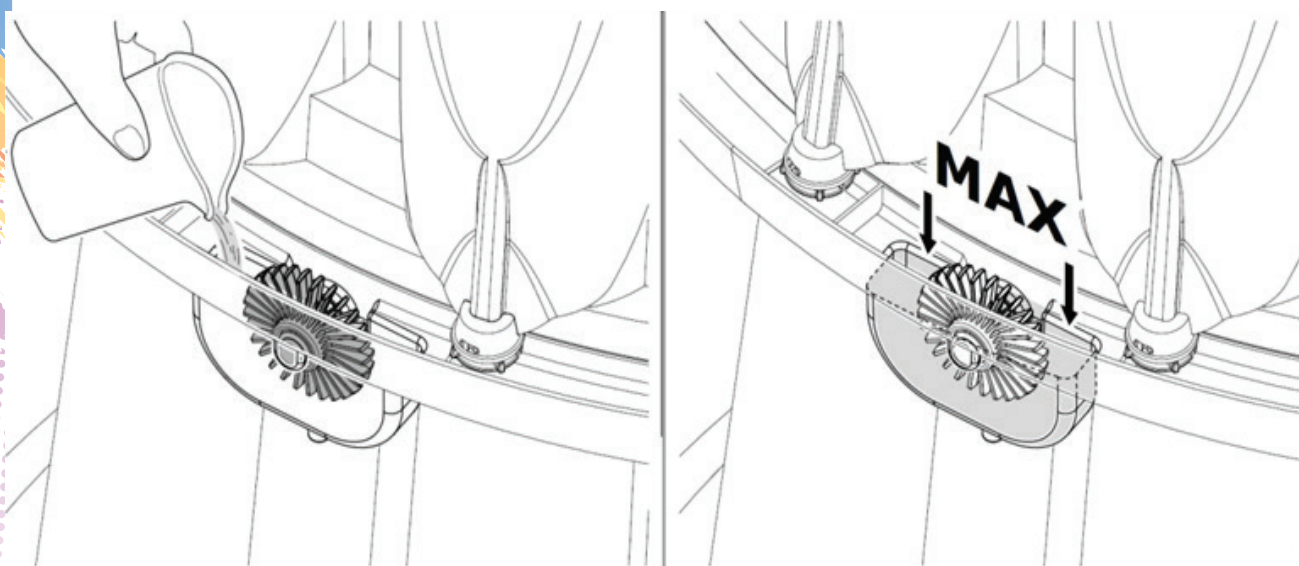
Сіз үнемі, айына 1 рет колбалардағы деңгейді салыстырып, қажет болған жағдайда бағдарламада өңдеуіңіз керек (6 сурет)

Егер бұл орындалмаса, бағдарламадағы колорант деңгейі колба ішіндегі нақты мөлшерге сәйкес келмейді, бағдарлама уақтылы толтыру қажеттілігі туралы хабарлама бермейді, бұл мөлшерлеу дәлдігіне де әсер етеді.

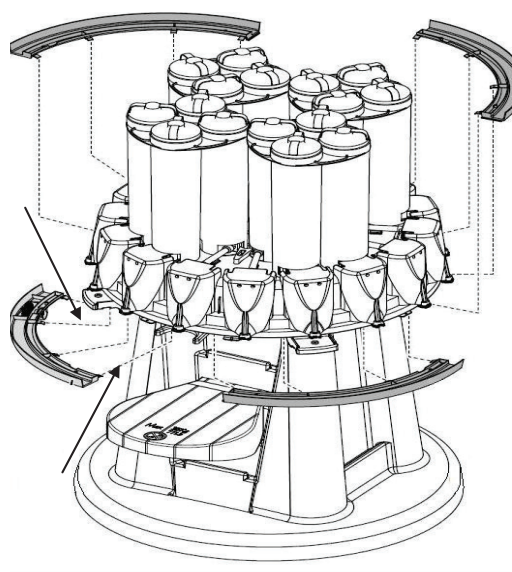
Пигментті бөлгішсіз құюға және колбаның жоғарғы шетінен 5 см-ден жоғары құюға тыйым салынады. (7 сурет) колбалардың қақпақтары тығыз жабылуы тиіс. Колоранттарды құю алдында қолмен жақсылап араластыру керек, колорантты шейкерде немесе араластырғышта араластыруға тыйым салынады



Рис.6



Рис.7

## **COROB D200 МӨЛШЕРЛЕГІШІ, FFM SK350 ШЕЙКЕР, SIMPKE SHAKE 30**

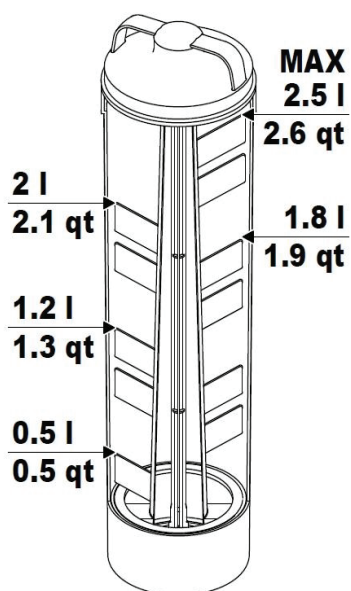
### **1. Тазалықты сақтау**

Мөлшерлегіш мен шейкерді таза күйде ұстау керек

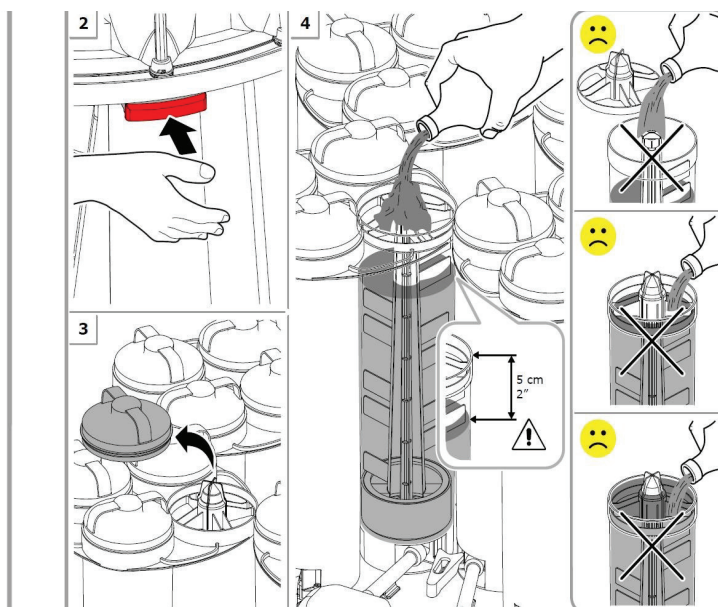
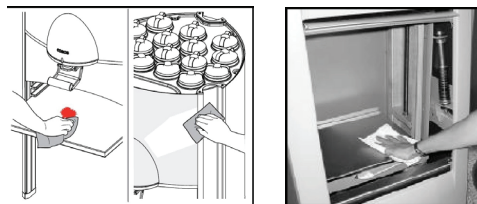

### **2. Мөлшерлегіш саптамаларын тазалау**

Күн сайын кептірілген пигменттен саптамаларды тазалаңыз.

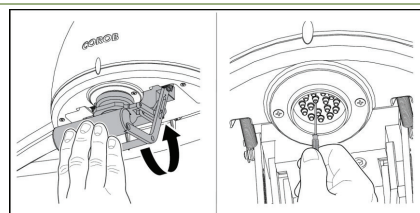

### **3. Мөлшерлегіш саптамаларын ылғалдандыру жүйесіне су қосу**

Күн сайын жағдайды тексеріп, губканы ылғалдандырыңыз. Егер губка лас болса, оны резеңке қапшықтан шығарып, жақсылап шайыңыз.

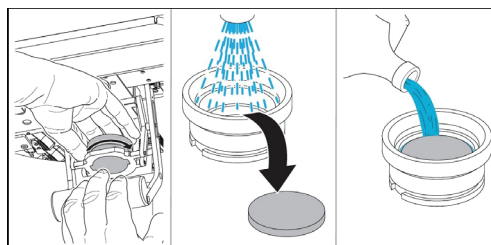

**4. Колерлеу бағдарламасын іске қосқаннан кейін күнделікті таңертеңгі тазалауды орындау.**

**5. Аптасына бір реттен кем емес машинада және колерлеу бағдарламасында колоранттар деңгейін салыстырып тексеру..**

### **6. Шейкерге қызмет көрсету**

Ай сайын шейкер амортизаторларының қысқыш бұрандалары мен өзектерін майлау қажет.

Қысқыш бұрандалар үшін «Литол» типті майлағышты қолданыңыз.

Амортизаторлардың өзектері үшін силикон немесе тефлон май-спрейин қолданыңыз

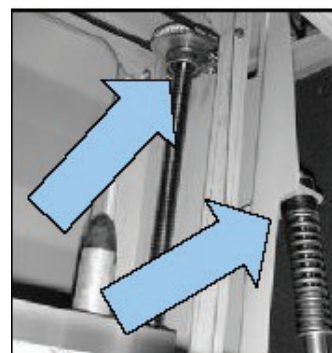

**НАЗАР АУДАРЫҢЫЗ!!!  
ҚЫЗМЕТ КӨРСЕТУ ЖҰМЫСТАРЫ ТЕК ҚУАТЫ ӨШІРІЛГЕН  
ЖАБДЫҚТА ЖҮРГІЗІЛЕДІ**

## COROB D410 МӨЛШЕРЛЕГІШІ, FFM SK350 ШЕЙКЕР, SIMPKE SHAKE 30

### 1. Тазалықты сақтау

Мөлшерлегіш мен шейкерді таза күйде ұстау керек

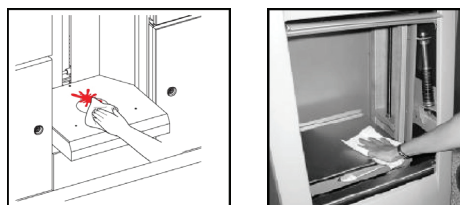

### 2. Мөлшерлегіш саптамаларын тазалау

Күн сайын кептірілген пигменттен саптамаларды тазалаңыз.

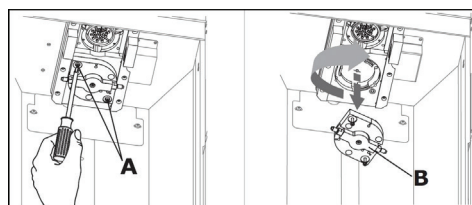

### 3. Мөлшерлегіш саптамаларын ылғалдандыру жүйесіне су қосу

Күн сайын жағдайды тексеріп, губканы ылғалдандырыңыз. Егер губка лас болса, оны тығыннан шығарып, мұқият шайыңыз.

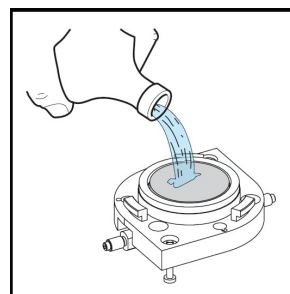

### 4. Колерлеу бағдарламасын іске қосқаннан кейін күнделікті таңертеңгі тазалауды орындау

### 5. Аптасына бір реттен кем емес машинада және колерлеу бағдарламасында колоранттар деңгейін салыстырып тексеру

### 6. Шейкерге қызмет көрсету

Ай сайын шейкер амортизаторларының қысқыш бұрандалары мен өзектерін майлау қажет. Қысқыш бұрандалар үшін «Литол» типті майлағышты қолданыңыз. Амортизаторлардың өзектері үшін силикон немесе тефлон май-спрейін қолданыңыз

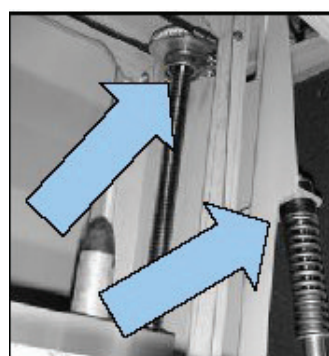

**НАЗАР АУДАРЫҢЫЗ!!!**  
**ҚЫЗМЕТ КӨРСЕТУ ЖҰМЫСТАРЫ ТЕК ҚУАТЫ ӨШІРІЛГЕН**  
**ЖАБДЫҚТА ЖҮРГІЗІЛЕДІ**

## COROB D400 МӨЛШЕРЛЕГІШ, FFM SK350 ШЕЙКЕР, SIMPKE SHAKE 30

### 1. 1. Тазалықты сақтау

Мөлшерлегіш мен шейкерді таза күйде ұстау керек..

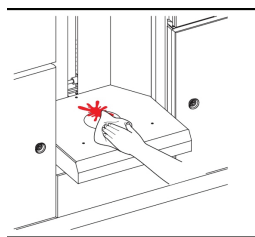

### 2. Мөлшерлегіштің саптамаларын тазалау

Күн сайын кептірілген пигменттен саптамаларды тазалаңыз..

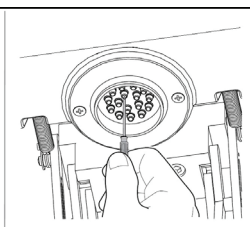
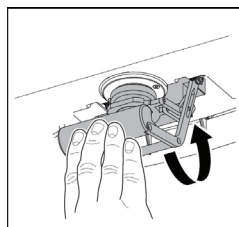

### 3. Мөлшерлегіш саптамаларын ылғалдандыру жүйесіне су қосу

Күн сайын жағдайды тексеріп, губканы ылғалдандырыңыз. Егер губка лас болса, оны тығыннан шығарып, мұқият шайыңыз.

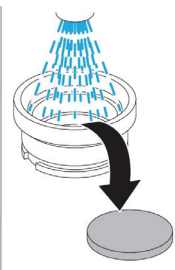
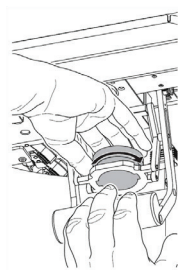

### 4. Колерлеу бағдарламасын іске қосқаннан кейін күнделікті таңертеңгі тазалауды орындаңыз.

### 5. Аптасына бір реттен кем емес машинада және колерлеу бағдарламасында колоранттар деңгейін салыстырып тексеру

### 6. Шейкерге қызметкөрсету

Ай сайын шейкер амортизаторларының қысқыш бұрандалары мен өзектерін майлау қажет.

Қысқыш бұрандалар үшін «Литол» типті майлағышты қолданыңыз.

Амортизаторлардың өзектері үшін силикон немесе тефлон май-спрейин қолданыңыз

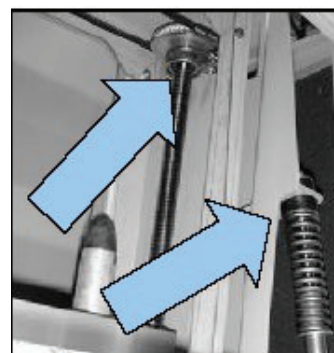

**НАЗАР АУДАРЫҢЫЗ!!!**  
**ҚЫЗМЕТ КӨРСЕТУ ЖҰМЫСТАРЫ ТЕК ҚУАТЫ ӨШІРІЛГЕН**  
**ЖАБДЫҚТА ЖҮРГІЗІЛЕДІ**

## COROB FIRST1 МӨЛШЕРЛЕГІШІ, FFM SK350 ШЕЙКЕР, SIMPKE SHAKE 30

### 1. Тазалықты сақтау

Мөлшерлегіш мен шейкерді таза күйде ұстау керек

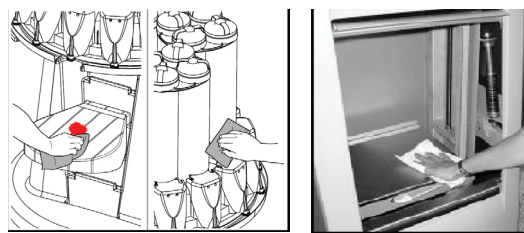

### 2. Саптаманы тазарту жүйесіне техникалық қызмет көрсету

Күн сайын щеткаларды тазалап, контейнерге су қосыңыз.

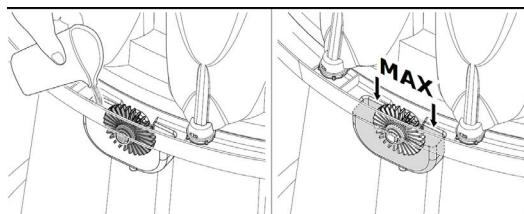

### 3. Тамшылатып ұстағыштарды тазалау

Қажет болса, мөлшерлегіш науаларын кептірілген пигменттен тазалаңыз

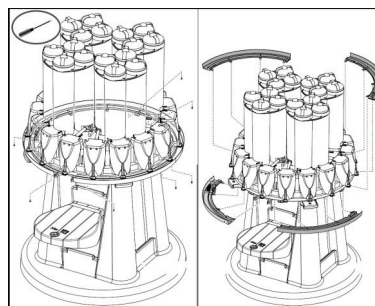

### 4. Колерлеу бағдарламасын іске қосқаннан кейін күнделікті таңертеңгі тазалауды орындау

### 5. Аптасына бір реттен кем емес машинада және колерлеу бағдарламасында колоранттар деңгейін салыстырып тексеру

### 6. Шейкерге қызметкөрсету

Ай сайын шейкер амортизаторларының қысқыш бұрандалары мен өзектерін майлау қажет. Қысқыш бұрандалар үшін «Литол» типті майлағышты қолданыңыз. Амортизаторлардың өзектері үшін силикон немесе тефлон май-спрейін қолданыңыз

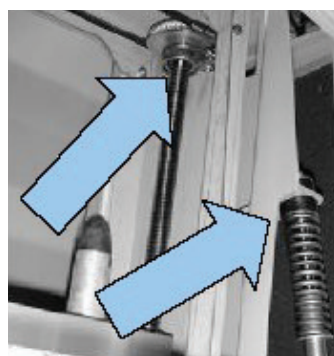

**НАЗАР АУДАРЫҢЫЗ!!!**  
**ҚЫЗМЕТ КӨРСЕТУ ЖҰМЫСТАРЫ ТЕК ҚУАТЫ ӨШІРІЛГЕН**  
**ЖАБДЫҚТА ЖҮРГІЗІЛЕДІ**

# ТЕХНИКАЛЫҚ ҚЫЗМЕТ КӨРСЕТУ



SK350, SK450, SO400 машиналарын таза күйде ұстаңыз, оны бояудың қалдықтарынан үнемі тазалаңыз!

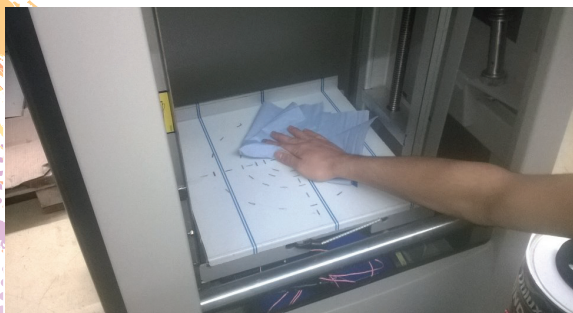

Бояудың қалдықтарын барлық қол жетімді бөліктерден алып тастаңыз (ең алдымен қысқыш платформаның шпindelдерінен). Бұл жағдайда тек сұйылтылған тазартқыштар мен тефлон спрейін қолданыңыз.



Назар аударыңыз! МАШИНАНЫҢ ҚОЗҒАЛАТЫН БӨЛІКТЕРІ ЗИЯН КЕЛТІРУІ МҮМКІН АУЫР ЖАРАҚАТТАР. Құрылғының жылжымалы бөліктеріне қол жеткізу қажет болса (мысалы, авариялық ажыратқышты басу арқылы) әрқашан электр қуатын өшіріңіз.

## АҚАУЛЫҚТАРДЫ ЖОЮ.

Жеткізушіге немесе өндірушінің сервистік қызметіне хабарласпас бұрын, ақаулықты өзіңіз жоюға тырысуыңыз керек. Егер бұл мүмкін болмаса, кеңес алу үшін сервистік қызметке қоңырау шалыңыз \_\_\_\_\_.

Модельдің атауын және сериялық нөмірін көрсетіңіз(олар машинаның артқы қабырғасында орналасқан тақтайшада). Төмендегі кестеде келтірілген деректердің көмегімен сіз ақаулықты өзіңіз шеше алатыныңызды немесе сервистік қызметке жүгіну қажет екенін тексере аласыз.

SK450 және SO400 шейкерлерінде құралдың символы (🔧) ақаулықты өз бетінше жою мүмкін еместігін және бұл жағдайда сервистік қызметіне хабарласу қажет екенін білдіреді \_\_\_\_\_.

## Ақтандырғыштар

SK350, SK450, SO400 құрылғысының артқы қабырғасындағы сақтандырғыштарды ауыстырыңыз.

1. Қуат кабелін ажыратып, сақтандырғыш ұстағышын ашыңыз.
2. Ішкі сақтандырғыш (өртенген) сыртқы (қосалқы) сақтандырғышпен ауыстырылсын.
3. Жанып кеткен сақтандырғышты кәдеге жарату және ықтимал ауыстыру үшін жаңасын (қосалқы) уақтылы сатып алу! Егер ақаулық жойылмаса, желілік штекердің қосылу сенімділігін тексеріңіз.

4.



**Назар аударыңыз! МАШИНАНЫҢ ҚОЗҒАЛАТЫН БӨЛІКТЕРІ ЗИЯН КЕЛТІРУІ МҮМКІН АУЫР ЖАРАҚАТТАР. Құрылғының жылжымалы бөліктеріне қол жеткізу қажет болса (мысалы, авариялық ажыратқышты басу арқылы) әрқашан электр қуатын өшіріңіз.**

### Айына бір рет:

Бұрандалы біліктерді бүкіл ұзындығы бойынша «Литол 24» майымен майлаңыз

### Әр 6 айдан кейін:

Амортизаторлардағы майлау орындарын майлаңыз.  
«Силикон майы».

### Колерлеу қателіктері қызметі:

+7 (707) 375 41 43 Нұржан

### Жабдықты техникалық қолдау қызметі:

+7 (707) 418 01 11 Иван

**«БСФ»ЖШС ҚЫЗМЕТКЕРЛЕРІ ҮШІН БЕТТЕРДІ КОЛЕРЛЕУГЕ  
АРНАЛҒАН ТҮСТЕРДІ ҚОЛДАНУ БОЙЫНША  
НҮСҚАУЛЫҚПЕН ТАНЫСУ ПАРАҒЫ**

№	Т. А. Ә.:	ҚОЛЫ	күні

**«БСФ»ЖШС қызметкерлеріне  
арналған түстерді бояу журналы**

Дата	Наименование	Вес (л, кг)	База	Кол-во	Клиент (согласен) подпись	Код цвета	Цвет
10.10.22	ЖКО Life	2кг	A	2 шт	<i>[Signature]</i>	8544 89/109	
10.10.22	Extra	0.9	C	1	<i>[Signature]</i>	2034	
10.10.22	ЖКО Life	2кг	A	1	<i>[Signature]</i>	8733/30/156	
11.10.22	ЖКО facade	10к	C	1	<i>[Signature]</i>	L162	
11.10.22	радуго Белоснежная 22	20кг	C	4 шт	<i>[Signature]</i>	8042 14/123	
11.10.22	Белоснежная 22	24кг	A	4 шт	<i>[Signature]</i>	1018	
12.10.22	ЖКО facade	14кг	A	10 шт	Мурман	4023	
12.10.22	Marshall facade +	2кг	BW	1	А.И.И.И.И.	36RR14/002	
13.10.22	ЖКО Lux	0.9л	A	1		S 153	
13.10.22	facade	7кг	A	1	Катамар	V162	
13.10.22	Reale	9	A	2	Дуняра	F164	
13.10.22	Reale	9	A	1		F022	
13.10.22	Reale	9	A	3	<i>[Signature]</i>	V200	



